

## Pulse 50 by LAFON



RAPIDE  
OPTIONS  
INTÉROPÉRABILITÉ



### Rapide

Le chargeur rapide Pulse 50 est un concentré de technologies alliant design, ergonomie et efficacité. Cette station de charge connectée et compacte est la réponse du savoir faire LAFON aux besoins d'électromobilité.



### Options

- Lecteur code-barres 1D/2D
- Paiement sans contact NFC
- Géolocalisation & réservation par smartphone
- Prise type 2 en façade
- Communication : Modem 4G & Ethernet intégrés



### Intéropérabilité

Notre chargeur rapide Pulse 50 DC intègre toutes les technologies de recharge : COMBO 2, CHAdeMO et Type 2S pour garantir la compatibilité avec toutes les marques de véhicules.

# Pulse 50 by LAFON

## + PRODUIT

- Charge rapide AC 43kW / DC 50kW
- Ultra compacte
- Haute disponibilité (fiable, maintenable)
- Matériaux résistant à la corrosion
- Tri standard
- Parcours utilisateur convivial
- Supervision des infrastructures via Internet <https://www.chargepulse.com>

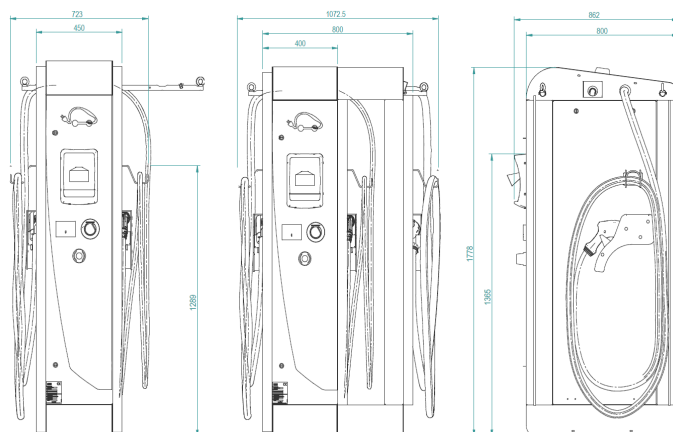

Pulse 50 : deux versions  
SLIM & EXTENSION

## CARACTÉRISTIQUES TECHNIQUES

### IHM

- Écran LCD 2 lignes, rétroéclairé et graphique
- Touches de sélection tactiles actives
- 4 langues disponibles en standard
- 6 LED de fonctionnement bicolores
- Carte CPU y compris pilotage de la charge
- Lecteur sans contact LAFON RFID ISO14443A et 14443B MIFARE
- Carte de mesure
- Protocoles de communication OCPP 1.5/1.6

### ÉLECTRIQUE

- 1 câble équipé d'une prise COMBO 2
- 1 câble équipé d'une prise CHAdeMO
- 1 câble équipé d'une prise de type 2
- Longueur de câble utile de 5m à 5,2m selon configuration
- 1 arrêt d'urgence
- Puissance maximale paramétrable à distance
- Protections différentielles 30mA intégrées
- Disjoncteur triphasé intégré
- 1 parafoudre

### POIDS

Pulse 50 : 250 kg/avec extension 350 kg

## NORMES

- Certification CE
- IEC 61851-1:2012 Système de charge conductive pour véhicules électriques
- NF EN 61851-22:2002 Système de charge conductive pour véhicules électriques - Partie 22 : borne de charge conductive en courant alternatif pour véhicules électriques
- IEC 61851-23:2014 Système de charge conductive pour véhicule électrique - Partie 23 : borne de charge en courant continu pour véhicules électriques
- Paiement NFC PCI PTS 3.0 EMV L1/L2 et GIE Cartes bancaires / IP65 IK10

## SPÉCIFICATIONS TECHNIQUES

### Tension & courant d'entrée :

- Tension nominale (U) : 400V Tri
- Courant nominal (I) : 80A

### Tension de sortie :

- CHAdeMO : 485V DC
- COMBO : 500V DC
- T2 : 400V triphasé AC

### Courant de sortie :

- CHAdeMO 0,9 : 485V DC
- COMBO 2 : 500V DC
- Câble T2 : 63A
- Prise T2S : 32A

Électronique de puissance : 4 x 12,5kW (modulaire)

### Système neutre : TT

Courant de fuite à la terre : 3,5mA

Fréquence : 50-60Hz

Consommation en veille

Sans chauffage : 250W / Avec chauffage : 1000W

Résistance altitude : 2000m

Degré de protection : IP54

Résistance mécanique : IK10

Rendement : 96%

Taux de distorsion harmonique : 10%

Température de fonctionnement : -30°C + 50°C

Diamètre câbles d'alimentation : 25 à 70mm<sup>2</sup>

Niveau sonore en fonctionnement : 60dBa

Matériau enveloppe : acier inox / Aluminium anodisé

Protocoles communication

- CHAdeMO : BUS CAN compatible
- COMBO 2 : Compatible CPL
- AC : Mode 3

## CONTACT

44, avenue Lucien Victor Meunier - 33530 Bassens - France  
Tél. +33 (0)5 57 80 80 80 - Fax. 05 56 31 61 21 - Email. [contact@lafon.fr](mailto:contact@lafon.fr)  
[WWW.PULSE.LAFON.FR](http://WWW.PULSE.LAFON.FR)

Document non contractuel  
11/2019 39000224 Ind K FR

